

95 cm kruhový NEST SWING S-Sport

NÁVOD NA POUŽÍVANIE



Maximálna hmotnosť použiť vate ľá: 150 kg

S-Sport International Kft.

HU-7030 Paks, Tolnai út 2., Maďarsko

www.s-sport.store

VAROVANIE! Len na rodinné použitie v domácnosti. Nevhodné pre deti do 3 rokov. Použiť vať pod priamym dohľadom dospeljej osoby. Dlhá šnúra, riziko uškrtienia! Nebezpečenstvo pádu!



NÁVOD NA POUŽITIE

BEZPEČNOSTNÉ POKYNY!

- 1- Tento návod na použitie si bezpečne uschovajte pre budúce použitie.
- 2- Výrobok ani montážne detaily nijako neupravujte. Úpravy budú mať vplyv na integritu konštrukcie a náhradné diely budú na náklady kupujúceho.
- 3- Nevhodné použitie alebo nesprávne použitie výrobku je výslovne zakázané a zbavuje výrobcu akejkoľvek zodpovednosti. Tento výrobok musí byť pred použitím namontovaný dospelou osobou.
- 4- Použitie predmetu je povolené len pod neustálym dohľadom dospelých osôb.
- 5- Výrobok znesie maximálne zaťaženie 150 kg/300 libier. Výrobok nie je vhodný pre deti mladšie ako 36 mesiacov z dôvodu absencie dodatočných bezpečnostných opatrení a s ohľadom na obmedzené mentálne schopnosti batoliat.
- 6- Tento výrobok je vhodný len na domáce použitie v rodine, v interiéri aj exteriéri.
- 7- Pri inštalácii výrobku sa uistite, že hrací systém alebo iná konštrukcia unesie hmotnosť (minimálne 150 kg/330 libier) a že nehrozí riziko zachytenia.
- 8- Výrobok by mal byť vo vzdialenosti najmenej **2 m** od všetkých ostatných zariadení, napr. plotov, konárov, šnúr na bielizeň,
- 9- V tomto bezpečnostnom priestore by sa mali nachádzať tvrdé, hranaté alebo špicaté predmety. Povrch pod výrobkom by mal byť platový a tlmiaci nárazy. Výrobok nesmie byť umiestnený na asfalte, betóne alebo inom tvrdom povrchu. odporúčame odstrániť a uskladniť všetko príslušenstvo počas zimy, pretože vlastnosti pôdy (keď je zamrznutá) nie sú vhodné na bezpečnú hru.
- 10- Vzdialenosť medzi bodmi zavesenia pozdĺž priečneho nosníka sa rovná alebo je väčšia ako vzdialenosť medzi spojovacími bodmi výrobku plus 4 % vzdialenosti medzi zemou a nosníkom. Pozri obrázok I.
- 11- Minimálna vzdialenosť od spodnej časti hojdacieho sedadla k povrchu zeme nesmie byť menšia ako 14 palcov. Minimálny bočný voľný priestor by mal byť 17,5 palca.
- 12- Špecifický návod na nastavenie dĺžky lana: pozri obr. II. Po nastavení lán sa uistite, že výrobok visí vodorovne.
- 13- Dbajte na to, aby priečny nosník nikdy nebol vyšší ako 8 stôp. Uistite sa, že deti nelezú na výrobok, aby dosiahli na horný nosník.
- 14- Aby sa hojdačka nezahrievala, neumiestňujte ju na slnko. V teplom počasí skontrolujte, či nie je povrch sedadla príliš horúci.
- 15- Všetky kusy by sa mali pravidelne kontrolovať. V prípade výmeny materiálu a rozšírenia zariadenia detského ihriska kontaktujte dodávateľa. Následne bude zaručená bezpečnosť.
- 16- Tento výrobok sa môže používať len v kombinácii s dostatočne silnými hákmi s nylonovým ložiskom. Len v tomto prípade je možné zaistiť bezpečnosť. Je výslovne zakázané používať kovové krúžky na závesnom systéme bez závesného prvku.
- 17- Uistite sa, že závitové spojovacie prvky spájajúce konštrukčné komponenty majú poistný mechanizmus, napríklad poistné podložky, samosvorné matice alebo iné prvky určené na bezpečné uchytenie hojdačky.

ZOZNAM DIELOV

- Vyberte všetky diely z obalu a skontrolujte, či nie sú poškodené a či sú prítomné všetky diely.

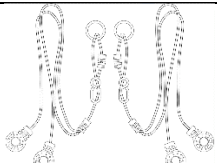
ITEM	ČASŤ OBRAZ	MODEL	QT
A		Sedacia plocha hojdačky	1
B		Zakrivené rúrky s penou absorbujúcou nárazy	4
C		Lano s krúžkom a plastovými závesmi	2

NÁVOD NA INŠTALÁCIU

A - Vzdialenosť medzi závesnými bodmi pozdĺž priečneho nosníka.

B - vzdialenosť medzi spojovacími bodmi výkyvného prvku a prostriedkami zavesenia.

h - Vzdialenosť od zeme po spodnú stranu priečneho nosníka.

Vzdialenosť A môžete vypočítať tak, že vezmete výšku a vynásobíte ju číslom 0,04, potom pripočítate šírku. Vzdialenosť A by mala byť rovná alebo väčšia ako táto suma.

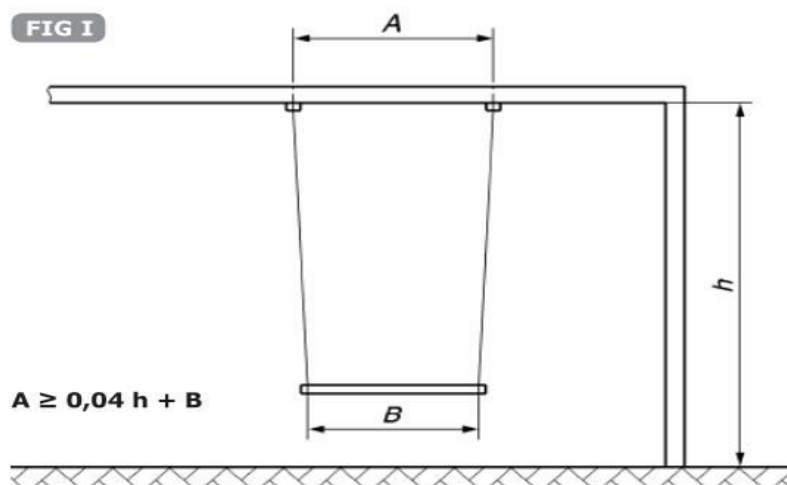

Príklad:

H=2.5M B=65CM

$(0,04 \times 250 \text{ cm}) + 65 \text{ cm } A \geq 75 \text{ CM}$

AKO NASTAVIŤ LANÁ

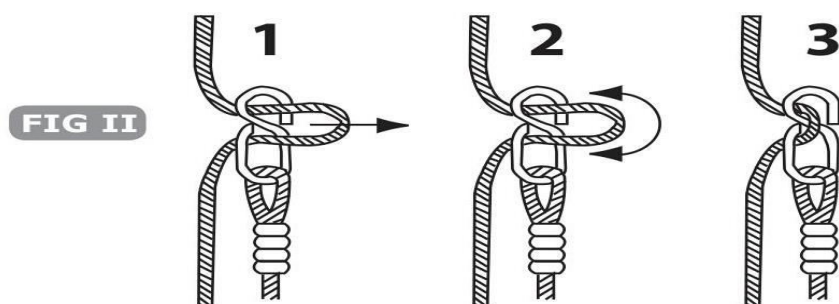

KROKY MONTÁŽE

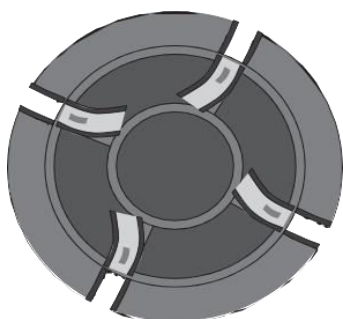

1. Položte podložku sedadla na podlahu a rozopnite chlopne na suchý zips.

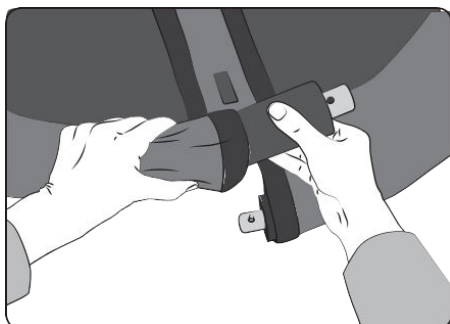

2. Vložte štyri zakrivené rúrky do sedadla plachty cez otvory klapiek a vytvorte kruh. Neodstraňujte z rúrok penu absorbujúcu nárazy.

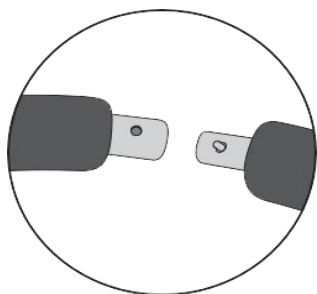

Uistite sa, že hrubší koniec rúrky s otvorom nasleduje po konci rúrky s gombíkom. Rúrky teraz nemontujte.

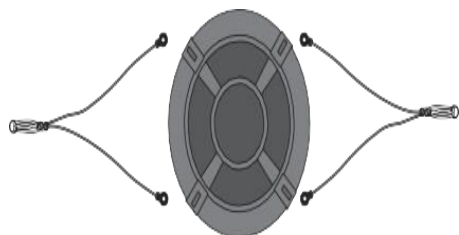

3. Dve laná s plastovými spojkami umiestnite vedľa podložky sedadla, ako je to na ľavom obrázku.

4. Teraz spojte rúrky stlačením tlačidla na zmluvnom konci rúrky. Uzamknutie sa vykoná kliknutím na tlačidlo.

5. Plastový konektor lana zasuňte zhora cez otvor chlopne so suchým zipsom.

Upozorňujeme, že na vnútornej strane plastových konektorov sú označené písmená "I" a "II".

Uistite sa, že symbol "I" smeruje na zazmluvnenú trubicu s tlačidlom a symbol "II" smeruje na trubicu s otvorom. Keď plastový konektor pripevníte k trubici, najprv zakryte stranu "II" a potom stranu "I". Uistite sa, že tlačidlo je úplne zasunuté do otvoru, a že kým na povrchu otvoru nevidíte tlačidlo ako na nasledujúcom obrázku.

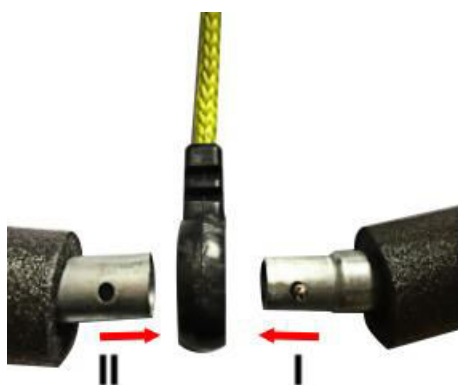
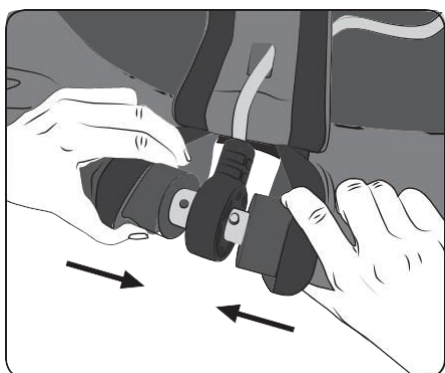

6. Teraz zatvorte chlopne na suchý zips. Týmto je montáž dokončená.

Nasleduje postup demontáže hojdačky:



Otvorte chlopne so suchým zipsom a zatlačte penu absorbujúcu nárazy na stranu. Stlačte tlačidlo, aby sa rúrky rozpojili.

KONTROLA A ÚDRŽBA

Frekvencia kontroly a údržby sa bude líšiť v závislosti od typu zariadenia alebo použitých materiálov alebo iných faktorov (napr. intenzí vne používania, miera vandalizmu, pobrežná poloha, znečistenie ovzdušia, vek zariadenia,). Osobitnú pozornosť treba venovať hojdacím hákom, krúžkom, osmičkám, plastovým zvarom a lanám. Pohyblivé kovové časti sa musia pravidelne olejovať.

Skontrolujte, či všetky kryty nemajú skrutky a ostré hrany, a v prípade potreby ich vymeňte.

Rutinná vizuálna kontrola (týždenne až mesačne)

Vždy skontrolujte, či sú skrutky a matice bezpečne upevnené,

Skontrolujte, či na povrchu tlmiacom nárazy nie sú predmety, ktoré tam nepatria.

Skontrolujte, či nechýbajú časti.

Skontrolujte uzemňovacie vzdialenosti zariadenia.

Prevádzková kontrola (1 až 3 mesiace)

Skontrolujte stabilitu konštrukcie.

Skontrolujte, či nie je každý diel nadmerne opotrebovaný, a v prípade potreby ho vymeňte.

Ročná kontrola (1 až 2 krát ročne)

Skontrolujte, či nie je hrdzavý a skorodovaný.

Skontrolujte, či nie je každý diel nadmerne opotrebovaný, a v prípade potreby ho vymeňte.

Dovozca: S-Sport International Kft.

7030 Paks, Tolnai út 2.

www.s-sport.sk