

Používateľská príručka

Bežecský pás S-SPORT SMART



Poznámka: V prípade potreby môžeme na strojoch vykonať menšie úpravy, ale nahlásime to znova len vtedy, ak to bude mať významný vplyv na používanie.

Obsa

1. Stručný opis výrobku	1
2. Bezpečnostné opatrenia a upozornenia	2
3. Návod na montáž.....	4
4. Návod na použitie.....	7
5. Údržba.....	10

1. Stručný opis výrobku

Jednofunkčný domáci bežecký pás:

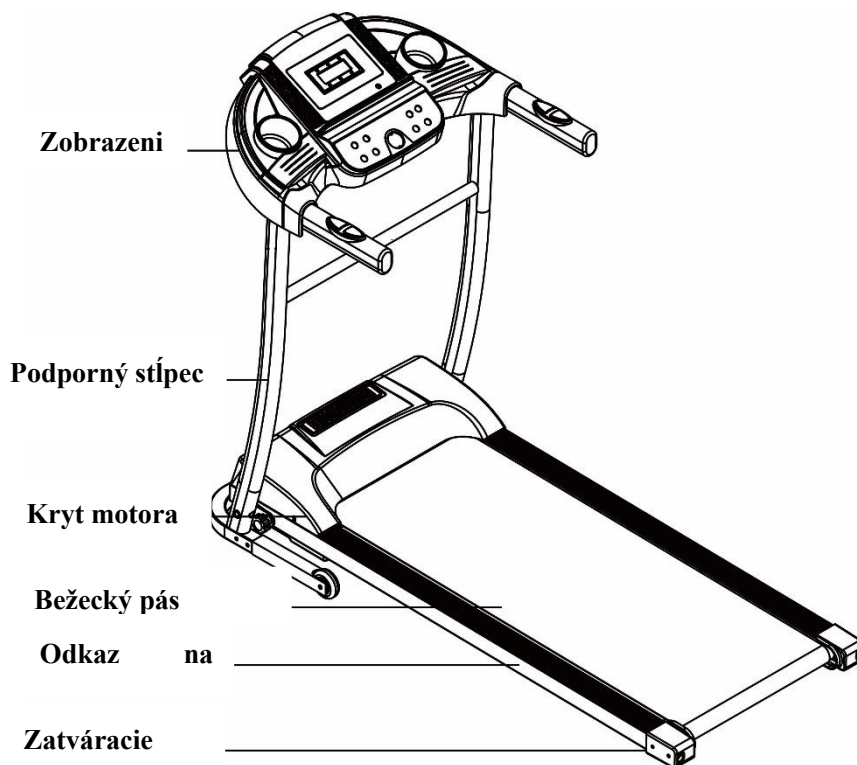

Hlavné parametre a zoznam dielov				
Hlavné technické parametre				
Nie.	Názov parametra	Popis		
1	Vstupné napájacie napätie	AC 220-240V (50/60Hz)		
2	Výkon motora	1.5HP		
3	Rýchlosť	1,0-10 Km/h		
4	Šliapať	400*1100 mm		
5	Maximálna hmotnosť používateľa	100 KG		
6	Rozmery	1330*615*1025 mm		
7	Funkcie (voliteľné)	Spustiť		
Zoznam balíkov				
Nie.	Názov	Jednotka	db	
1	Plný stroj	nastaviť	1	
2	Taška na príslušenstvo (voliteľné)	Kus	1	
3	Základný nosný rám	nastaviť	1	

Zoznam tašiek s príslušenstvom					
NIE.	Názov	db	NIE.	Názov	db
1	imbusový kľúč 5 mm	1			
2	Kombinované kliešte	1	7	Skrutka M8*25	2
3	Bezpečnostný kľúč	1	8	Skrutka M6*12	4
4	Silikónový olej	1			

2. Bezpečnostné opatrenia a upozornenia

Tipy: Pred zložením bežeckého pásu sa uistite, že je sklon na "nule".

Komentár: Pred použitím si pozorne prečítajte návod na použitie.

- ◆ Pri používaní a skladovaní bežeckého pásu v interiéri sa vyhnite vlhkosti a vode.
- ◆ Pred tréningom si oblečte vhodné oblečenie a tenisky. Bosé nohy nie sú na bežeckom pásu povolené.
- ◆ Zásuvka vysokého výkonu musí byť uzemnená, elektrická zásuvka musí mať samostatný obvod, nesmie byť spoločná s inými elektrickými zariadeniami.
- ◆ Aby sa predišlo nehodám, držte deti mimo dosahu stroja.
- ◆ Vyhnite sa príliš dlhému preťažovaniu, inak dôjde k poškodeniu motora a vačky a urýchlí sa poškodenie ložiska, dráhy a podložky dráhy. Stroj by sa mal pravidelne udržiavať.
- ◆ Prístroj udržiavajte mimo dosahu prachu, aby ste zabránili vzniku silnej statickej elektriny.
- ◆ Po použití odpojte zariadenie od elektrickej siete.
- ◆ Počas prevádzky udržiavajte dobré vetranie.
- ◆ Bezpečnostný kľúč majte na odeve, aby sa stroj v prípade núdze bezpečne zastavil.
- ◆ Ak sa počas používania zariadenia necítite dobre, prestaňte a vyhľadajte lekársku pomoc.
- ◆ Silikónový olej po použití uchovávajte mimo dosahu detí.
- ◆ Ak je napájací kábel poškodený, obráťte sa radšej na odborníka, ktorý vykoná servis, než aby ste sa riadili vlastným úsudkom.



Tilos

- ◆ Stroj nepoužívajte, ak je poškodený vonkajší kryt (je viditeľná vnútorná štruktúra), inak môžu

vypadnúť časti.

----V opačnom prípade môže dôjsť k nehode alebo zraneniu.

- ◆ Počas pohybu stroja neskáčte hore a dole.

---- Zranenia môžu byť dôsledkom pádu.

- ◆ Zariadenie neuchovávajte vo vlhkých priestoroch, ako sú kúpeľne, ani v ich blízkosti.

- ◆ Zariadenie neumiestňujte na priame slnečné svetlo ani na miesta s vysokou teplotou, napríklad v blízkosti sporáka alebo ohrievača.

----. V opačnom prípade môže dôjsť k úniku a požiaru.

- ◆ Nepoužívajte, ak je napájací kábel poškodený alebo je uvoľnená zástrčka.

----. V opačnom prípade môže dôjsť k úrazu elektrickým prúdom, skratu alebo požiaru.

- ◆ Nepoškodujte ani neohýbajte napájací kábel. Na stroj nekladte ťažké predmety a nestláčajte napájací kábel.

---- Inak môže dôjsť k požiaru alebo úrazu elektrickým prúdom.

- ◆ Stroj nepoužívajte s viac ako 1 osobou naraz a nepribližujte sa k nemu, keď sa používa.

---- V opačnom prípade môžete utrpieť nehodu alebo zranenie v dôsledku pádu.

- ◆ Ľudia, ktorí nie sú pri vedomí alebo nedokážu stroj sami ovládať, by bežecký pás nemali používať.

----Môže dôjsť k nehode alebo zraneniu.

Počas prevádzky sa vyhýbajte pitiu vody alebo kontaktu s vodou.

---- Môže spôsobiť úraz elektrickým prúdom a požiar. **NEDOPORUČUJTE!**

- ◆ Ľudia, ktorí cvičia zriedka, by sa mali vyhýbať náhlym záchvatom intenzívneho cvičenia.

- ◆ Zariadenie nepoužívajte po jedle alebo ak sa cítite unavení.

---- môže spôsobiť poškodenie zdravia.

- ◆ Tento výrobok je určený len na rodinné použitie, nie na použitie v školách, telocvičniach atď. --

-- Riziko úrazu.

- ◆ Nepoužívajte, ak sa vo vreckách nohavíc nachádzajú tvrdé predmety.

---- Môže spôsobiť nehodu alebo zranenie.

- ◆ Prístroj nepoužívajte, ak je napájací kábel v kontakte s vodou.

---- môže spôsobiť úraz elektrickým prúdom, skrat alebo požiar. Nepoužívajte s mokрыmi

rukami!

- ◆ Nepoužívajte, ak je zástrčka v kontakte s vodou alebo v koši.
---- Prach a vlhkosť môžu spôsobiť starnutie izolácie a netesnosti môžu spôsobiť požiar.
- ◆ Tento spotrebič nie je určený na používanie osobami (vrátane detí) so zníženými fyzickými, zmyslovými alebo duševnými schopnosťami alebo s nedostatočnými skúsenosťami a znalosťami, pokiaľ nie sú pod dohľadom alebo neboli poučené o používaní spotrebiča osobou zodpovednou za ich bezpečnosť.
- ◆ Deti by mali byť pod dozorom, aby sa s prístrojom nehrali.
- ◆  Systém ochrany zeme
- ◆ Tento výrobok musí byť uzemnený. Ak stroj nefunguje správne, uzemnenie poskytuje dobré vedenie elektrického prúdu, aby sa znížilo riziko úrazu elektrickým prúdom.
- ◆ Tento výrobok je vybavený sieťovou zástrčkou s uzemňovacím káblom a zástrčkou. Zástrčku úplne zasunite do štandardnej zásuvky.
- ◆ Ak nie je uzemňovací vodič zariadenia správne pripojený, môže to spôsobiť úraz elektrickým prúdom. Ak máte pochybnosti o tom, či je výrobok správne uzemnený, nechajte ho skontrolovať odborníkom.
- ◆ Použite zásuvku rovnakého tvaru ako uzemňovacia zástrčka. Nepoužívajte adaptér.

Tento spotrebič môžu používať deti vo veku od 10 rokov, osoby so zníženými fyzickými, zmyslovými alebo mentálnymi schopnosťami alebo osoby s nedostatočnými skúsenosťami a znalosťami za predpokladu, že sú pod dohľadom alebo boli poučené o bezpečnom používaní spotrebiča a rozumejú príslušným rizikám, že sa deti nesmú so spotrebičom hrať a že čistenie a užívateľská údržba sa nevykonávajú bez dozoru.

3. Návod na montáž

Pri inštalácii najprv jednoducho utiahnite všetky skrutky a po dokončení rámu skrutky dotiahnite.

1. Stroj umiestnite na vodorovný povrch. Uvoľnite tlačidlo, ako je znázornené na obrázku. Potom nastavte stĺpiky a konzolu podľa obrázka.

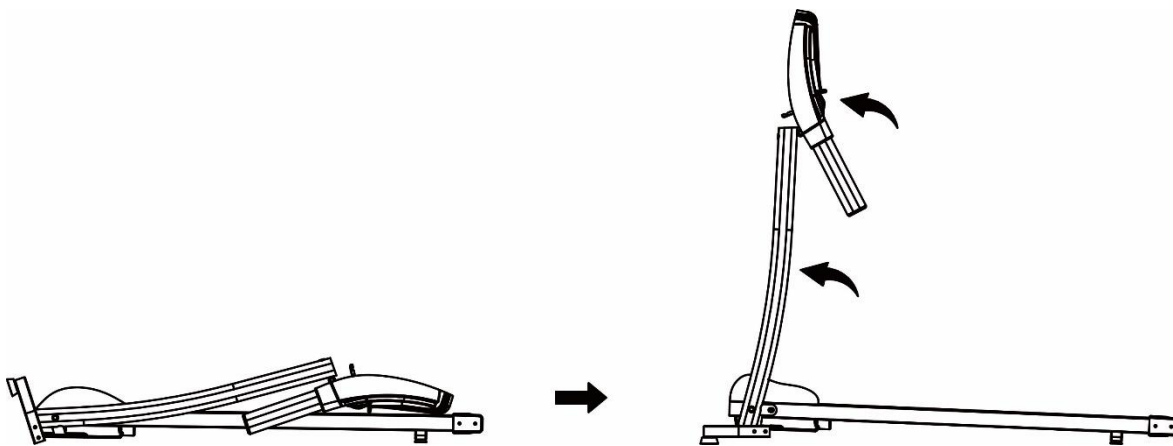

2. Odstráňte skrutky M8*22 vopred namontované na nosnom ráme, potom utiahnite nosný rám skrutkou M8*22 namontovanou na základni. Na upevnenie základne použite imbusový kľúč 5# a skrutku M6*12 (dve skrutky na každej strane).

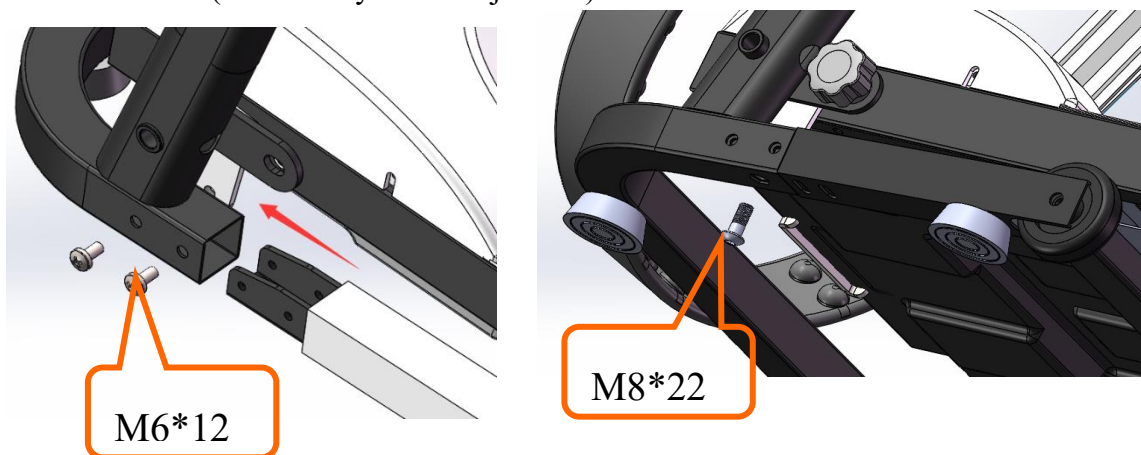

3. Držte ľavý a pravý stĺpik a pomocou imbusového kľúča 6# a skrutky M8*25 pripevnite rám konzoly k stĺpikom (všetky skrutky utiahnite tak, ako je znázornené na obrázku vyššie, a dávajte pozor, aby ste kábel nezapichli do stĺpika).

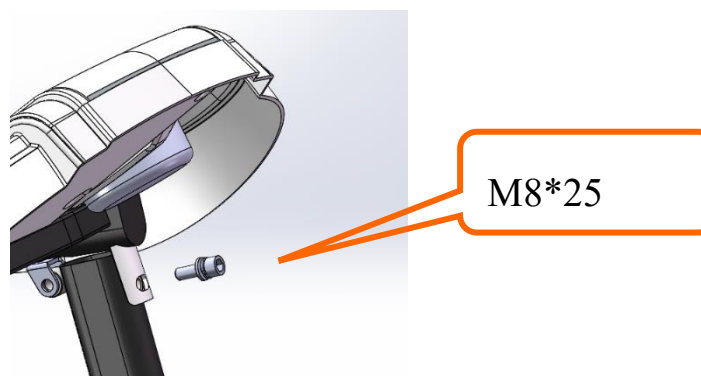

4. Pomocou gombíka upevnite hlavnú základňu a stĺpiky (otáčajte v smere hodinových ručičiek, všimnite si smer šípky). Nerovný terén môže spôsobiť problémy pri otáčaní gombíka, mierne zdvihnite stĺpik (ako je znázornené na obrázku nižšie). Aby ste zabezpečili, že stroj bude možné nabadúce ľahko zložiť, neotáčajte gombíkom príliš, inak bude príliš tesný.

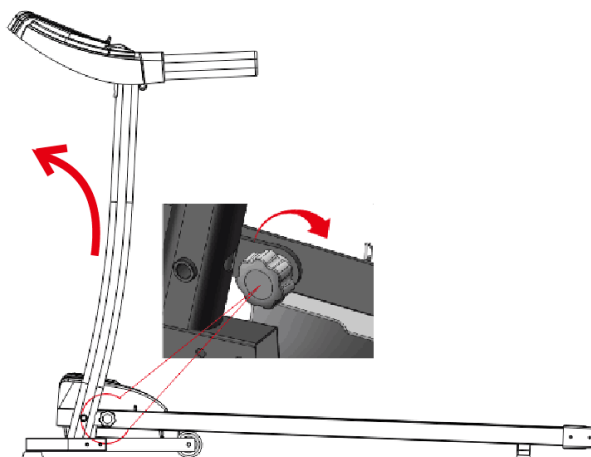

Vyššie uvedené kroky sa vzťahujú na jednofunkčné aj viacfunkčné stroje. Po vykonaní vyššie uvedených krokov postupujte podľa nasledujúcich pokynov:

5. Bezpečnostný kľúč umiestnite do žltej oblasti zobrazenej na obrázku a potom stlačením tlačidla štart spustíte bežecký pás. (Poznámka: Bežecký pás sa môže spustiť len vtedy, ak umiestnite bezpečnostný kľúč do žltej oblasti na konzole).

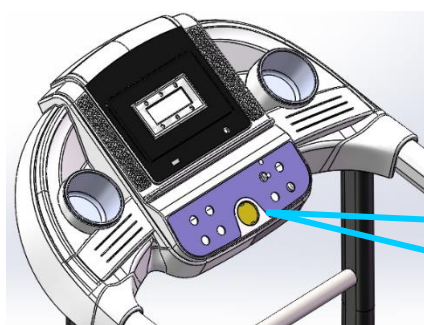

Bezpečnostný kľúč je červený. Nájdete ho v dodanom vrecku.

POZNÁMKA: Po montáži sa uistite, že sú všetky skrutky rovnomerne dotiahnuté podľa požiadaviek, a pred pripojením k napájaniu skontrolujte, či nechýbajú žiadne časti.

Pokyny na skladanie

Keď sa bežecký pás nepoužíva, zdvihnite behúň a zaistite behúň a základňu pomocou gombíka, ako je znázornené na obrázku nižšie.

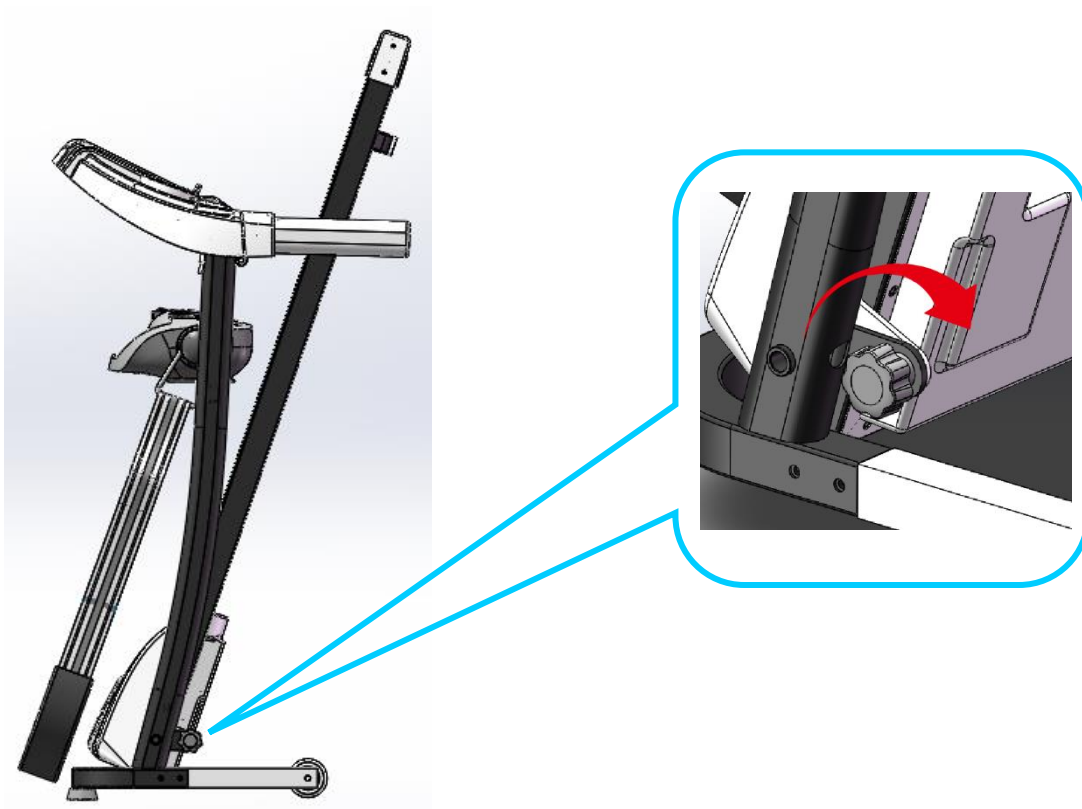

4. Návod na použitie

Používanie bežeckého pásu

1. Správne zapojte sieťovú zástrčku a stlačte vypínač (červený) (1). Keď sa rozsvieti, budete počuť pípnutie a rozsvieti sa obrazovka.



2. Bezpečnostný kľúč držte mimo dosahu detí, keď sa bežecký pás nepoužíva. Fľašu so silikónovým olejom uchovávajte mimo dosahu detí. Ak sa náhodne dostane do úst alebo očí, umyte ich vodou a okamžite vyhľadajte lekársku pomoc.

3. Používanie bezpečnostného kľúča

Ak chcete spustiť bežecký pás, musíte umiestniť bezpečnostný kľúč do žltej časti konzoly. Aby sa predišlo nehodám, bezpečnostný kľúč musí byť pri používaní bežeckého pásu pripevnený k oblečeniu. Po skončení používania bežeckého pásu bezpečnostný kľúč vráťte späť.

Používanie tlačidiel

Spustenie: spustí sa po 3 sekundách odpočítavania.

Programy: 3 pevné programy a 12 automatických programov.

Funkcie bezpečnostného kľúča

Vytiahnite bezpečnostný kľúč, na obrazovke sa zobrazí "E7". Bežecký pás sa postupne zastaví a zaznie alarm. Vložte bezpečnostný kľúč späť, všetky údaje sa do 2 sekúnd vymažú.

Za každých okolností sa bežecký pás zastaví, keď vyberiete bezpečnostný kľúč. Na obrazovke sa zobrazia okamžité informácie. Vložte bezpečnostný kľúč späť, informácie na obrazovke sa vrátia do pôvodného rozhrania.

Funkcie tlačidiel



1. Tlačidlo Start, tlačidlo Stop:

Keď je zariadenie zapnuté, stlačte tlačidlo štart, na obrazovke sa zobrazí "1,0 km/h" a bežecký pás sa spustí. Tlačidlo Stop: keď je bežecký pás v režime behu, stlačte tlačidlo Stop, všetky údaje sa vymažú a bežecký pás sa postupne úplne zastaví a vráti sa do manuálneho režimu.



2. Tlačidlo Program

V pohotovostnom režime môžete stlačením tlačidla prepnúť z manuálneho režimu na automatické programy P1-P12. Manuálny režim je predvolený režim systému a predvolená rýchlosť pre manuálny režim je 1,0 km/hod, pričom maximálna rýchlosť je 10 km/hod.



3. Tlačidlo režimu

V pohotovostnom režime stlačením tohto tlačidla vyberte jednu z 3 rôznych možností odpočítavania behu: režim odpočítavania času, režim odpočítavania vzdialenosti a režim odpočítavania kalórií.



4. Tlačidlo Rýchlosť ±

Pomocou týchto tlačidiel nastavte rýchlosť bežeckého pásu na 0,1 km/h, stlačením tlačidla "+" rýchlosť zvýšite a tlačidlom "-" rýchlosť znížite.

Funkcie displeja

1. Zobrazenie rýchlosti.

Zobrazenie aktuálnej hodnoty rýchlosti chodu.

2. Zobrazenie času

Zobrazuje čas manuálneho režimu a čas odpočítavania počas automatických režimov a programov.

3. Zobrazenie vzdialenosti

Zobrazenie celkovej vzdialenosti v manuálnom režime a v programoch. Zobrazenie odpočítavania vzdialenosti v automatickom režime.

4. Zobrazenie kalórií

Zobrazenie celkového počtu kalórií v manuálnom režime a v programoch. Zobrazenie odpočítavania kalórií v automatickom režime.

5. Zobrazenie srdcovej frekvencie

Po zistení signálu sa zobrazí hodnota srdcovej frekvencie.

Automatické programy

Každý program je rozdelený na 10 segmentov a čas behu každého segmentu je rovnomerne rozdelený. Forma rozdelenia času 12 programov je znázornená nižšie.

Časové programy		Nastavený čas / 10 = čas chodu každého segmentu									
		1	2	3	4	5	6	7	8	9	10
P1	SEVENCE	3	3	6	5	5	4	4	4	4	3
P2	SEVENCE	3	3	4	4	5	5	5	6	6	4
P3	SEVENCE	2	4	6	8	7	8	6	2	3	2
P4	SEVENCE	3	3	5	6	7	6	5	4	3	3
P5	SEVENCE	3	6	6	6	8	7	7	5	5	4
P6	SEVENCE	2	6	5	4	8	7	5	3	3	2
P7	SEVENCE	2	9	9	7	7	6	5	3	2	2
P8	SEVENCE	2	4	4	4	5	6	8	8	6	2
P9	SEVENCE	2	4	5	5	6	5	6	3	3	2
P10	SEVENCE	2	5	7	5	8	6	5	2	4	3
P11	SEVENCE	2	5	6	7	8	9	10	5	3	2
P12	SEVENCE	2	3	5	6	8	6	9	6	5	3

Nastavenie parametrov pre 3 režimy

Počiatkové nastavenie odpočítavania je 15 minút. Počiatkové nastavenie počítadla kalórií 50 kcal. Počiatkové nastavenie odpočítavania vzdialenosti je 1,0 km. Poradie cyklu: čas, vzdialenosť a kalórie.

Kódy chýb

Kód chyby	Popis	Riešenie
E1	Porucha komunikácie: po zapnutí je spojenie medzi spodným ovládačom a konzolou abnormálne.	Možný dôvod: Skontrolujte každý konektor medzi ovládačom a konzolou a uistite sa, že sú všetky jadrá úplne zapojené. Skontrolujte kábel konektora, ak je poškodený, vymeňte ho.
E2	Žiadny signál z motora.	Možný dôvod: Skontrolujte, či je kábel medzi motorom a panelom pohonu správne pripojený, ak nie, pripojte ho správne. Skontrolujte, či nie je poškodený alebo spálený kábel motora, v takom prípade motor vymeňte.
E5	Nadprúdová ochrana: Spodný regulátor zistí, že prúd prekračuje hodnotu 6A dlhšie ako 3 sekundy.	Možný dôvod: Preťaženie povedie k nadmernému prúdu a systém sa sám ochráni alebo sa časť bežeckého pásu zasekne, čo spôsobí zastavenie motora. Upravte bežecký pás a znovu ho spustite. Skontrolujte, či sa pri chode motora ozýva zvuk nadprúdu alebo zápach spáleniny, ak áno, vymeňte motor; skontrolujte, či riadiaca jednotka nemá zápach spáleniny, ak áno, vymeňte riadiacu jednotku; skontrolujte napájacie napätie, ak nezodpovedá alebo je nižšie ako špecifikácia, použite správne napätie na opätovné otestovanie stroja.
E6	Prepät'ová ochrana: abnormálne napájacie napätie alebo abnormálny motor môžu spôsobiť poruchu obvodu počas pohonu motora.	Možný dôvod: Skontrolujte, či je napájacie napätie o 50 % nižšie ako normálne napätie ; použite správne napätie a stroj znovu otestujte; kontrolujte, či spodný regulátor nemá zápach spáleniny, ak áno, regulátor vymeňte; Skontrolujte, či je kábel motora medzi motorom a spodným regulátorom správne pripojený, či sú správne zapojené.
E7	Žiadny bezpečnostný kľúč	Bezpečnostný kľúč umiestnite na správne miesto.

5. Údržba

VAROVANIE: Pred čistením alebo údržbou výrobkov sa uistite, že je zástrčka bežeckého pásu odpojená od elektrickej siete.

Čistenie: komplexné čistenie predĺži životnosť vášho elektrického bežeckého pásu.

Pravidelne odstraňujte prach, aby ste udržali diely čisté. Uistite sa, že dopravný pás čistíte oboma

stranami odkrytej časti, čím sa zníži hromadenie nečistôt. Nezabudnite nosiť čistú športovú obuv, aby sa do bežeckého pásu a bežeckého pásu nedostali nečistoty. Bežecké pásy by sa mali čistiť mierne namydlenou vlhkou handričkou. Dbajte na to, aby ste zabránili namočeniu elektrických komponentov a bežeckého pásu.

VAROVANIE: Pred presunutím krytu motora sa uistite, že je sieťová zástrčka odpojená od elektrickej siete, a aspoň raz ročne motor vyčistite.

Špeciálne mazivo na remene

Bežecký pás tohto elektrického bežeckého pásu je z výroby naolejovaný. Trenie medzi behúňom a bežeckou plochou má zásadný vplyv na životnosť a výkonnosť elektrického bežeckého pásu, a preto je potrebné ho pravidelne mazať. Odporúča sa pravidelne kontrolovať pás. Ak je povrch pásu poškodený, obráťte sa na naše stredisko služieb zákazníkom.

Odporúča sa používať mazivo medzi behúňom a bežeckým pásom podľa nasledujúceho rozpisu:

Medzi remeňom a remenicou sa odporúča používať mazivo v nasledujúcich intervaloch:

- **Povrch kontrolujeme raz za mesiac, pri bežnom používaní je zvyčajne potrebné mazanie každé 3-6 mesiace. V takom prípade je potrebné naniesť niekoľko kvapiek maziva na obe strany pásu a pokiaľ možno ich trochu rozotrieť.**

1. Na lepšiu ochranu elektrického bežeckého pásu a predĺženie jeho životnosti odporúčame po dvoch hodinách nepretržitého používania stroj vypnúť a pred ďalším použitím ho nechať 10 minút odpočívať.

UPOZORNENIE! Používanie bežeckého pásu ako chodiaceho pásu môže poškodiť motor bežeckého pásu a skrátiť životnosť zariadenia. Chyby vzniknuté týmto spôsobom nie sú kryté zárukou!

2. Ak je bežecký pás príliš voľný, pri behu dochádza ku kĺzaniu; ak je príliš napnutý, môže znížiť výkon motora a spôsobiť opotrebovanie valca a behúňa. Ak je napnutie dostatočné, obe strany pásu sa môžu zdvihnúť o 50 - 75 mm.

Beh s upraveným nastavením a napnutím

Pre lepšie používanie bežeckého pásu a lepšie fungovanie funkcií bežeckého pásu by mal byť bežecký pás nastavený do čo najlepšieho stavu.

Nastavenie pásu

Elektrický bežecký pás umiestnite na rovnú plochu.

Na elektrickom bežeckom páse sa pohybujte rýchlosťou približne 6-8 km/h.

Ak je remeň bližšie k pravej strane, otočte pravú nastavovaciu skrutku o 1/2 otáčky v smere hodinových ručičiek a potom otočte ľavú nastavovaciu skrutku o 1/2 otáčky proti smeru hodinových ručičiek.

Ak je dopravníkový pás bližšie k ľavej strane, otočte ľavú nastavovaciu skrutku o 1/2 otáčky v smere hodinových ručičiek a potom otočte pravú nastavovaciu skrutku o 1/2 otáčky proti smeru hodinových ručičiek.



Obrázok A

Obrázok B

Nastavenie napnutia viacrebrového remeňa

Ak budete bežecský pás používať dlhší čas, viacčlbový pás sa v dôsledku opotrebovania uvoľní a bude potrebné vykonať príslušné nastavenie na uľahčenie bezpečného používania.

Poznámka: Beh s občasným javom pauzy, ktorý naznačuje, že bežecský pás alebo pás s viacerými rebrami je trochu voľný a potrebuje ďalšie spevnenie.

Ako posúdiť, ktorá časť je uvoľnená: odstráňte štyri skrutky na ochrannom kryte, spustite bežecský pás rýchlosťou 1 km/h, potom sa postavte na bežecský pás, uchopte opierky rúk a zľahka do neho ťuknite (odporúčame, aby používateľ do bežecského pásu ťukal vlastnou váhou).

A. Momentálny krok nemôže zastaviť remeň, napnutie je primerané.

B. Ak váš momentálny krok zastaví bežecský pás, ale viacbodový pás a predchádzajúci valec stále bežia, znamená to, že bežecský pás je uvoľnený a je potrebné vykonať správne nastavenie na podporu bezpečného používania.

C. Ak zistíte, že momentálny krok spôsobí zastavenie dopravníka a viacbodového pásu, ale motor stále beží, znamená to, že viacbodový pás je uvoľnený a na podporu bezpečného používania by sa malo vykonať správne nastavenie.

Krok 2: Pomocou kľúča nastavte skrutky na základni motora do požadovanej polohy. Medzitým opatrne otočte viacbodový remeň medzi hriadeľom motora a predným valcom, ak je príliš voľný, môžete viacbodový remeň otočiť o 100 %; ak je príliš napnutý, množstvo otáčania remeňa je veľmi obmedzené. Po nastavení sa odporúča viacbodový remeň otočiť o 80 %. Nastavte uťahovanie viacbodového remeňa na nastavenie, ktoré umožňuje otočenie o 80 %.

Krok 3: Nakoniec upevnite základňu motora a nasadte predný kryt.

Použitie silikónového oleja

Krok 1: Mierne nadvihnite pás.

Krok 2: Otvorte fľašu so silikónovým olejom a vytlačte silikónový olej na strany dopravného pásu, ako je znázornené na nasledujúcom obrázku:

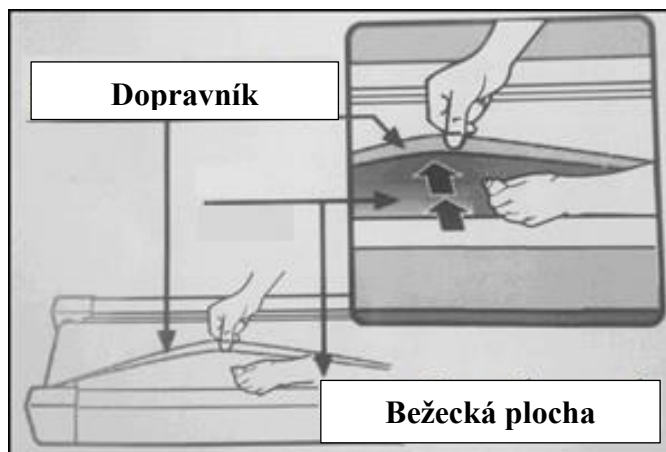

Správne olejovanie

Povrch sa kontroluje raz za mesiac, pričom pri bežnom používaní je zvyčajne potrebné olejovať ho každých 3-6 mesiacov. V tomto čase by sa malo na obe strany pásu vstreknúť niekoľko kvapiek maziva a podľa možnosti mierne rozotrieť.

Je dôležité, aby ste v prípade, že stroj vydáva nové, pískavé alebo iné zvuky, automaticky nepoužívali olej, pretože nadmerné používanie oleja môže poškodiť iné časti stroja a problém nevyrieši. Vo všetkých takýchto prípadoch nás kontaktujte!

Dovozca: S-Sport International Kft;

7030 Paks, Tolnai út 2.;

www.s-sport.sk