

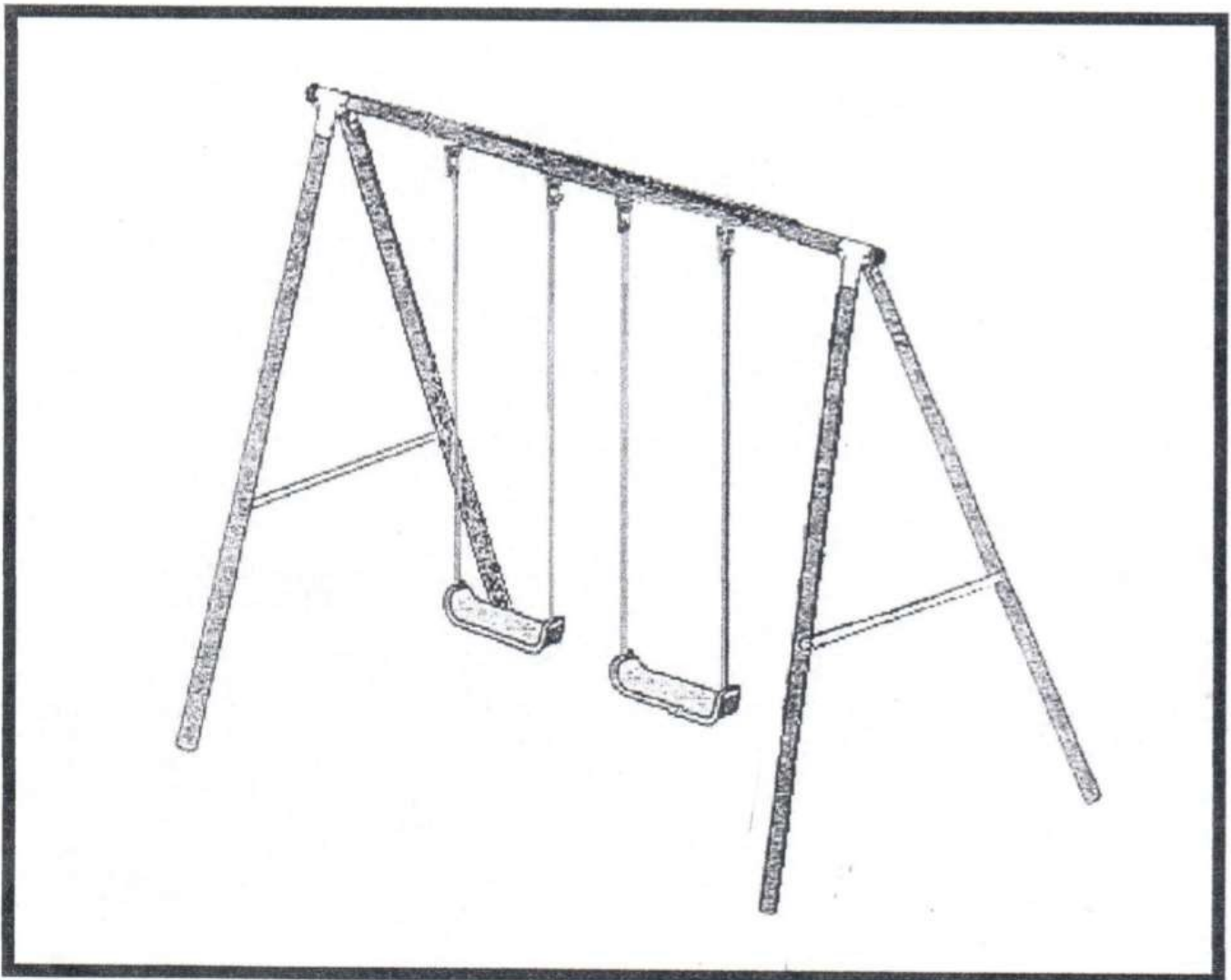

Kovový hojdačí stojan S-Sport pre dvoch (DT-312)

Odporúča sa pre deti vo veku 3-10 rokov a len na domáce použitie.

Nevhodné pre inštitúcie.



BEZPEČNOSTNÉ VAROVANIE

Tento výrobok musí montovať dospelá osoba. Nie je vhodný na používanie deťmi mladšími ako 36 mesiacov vzhľadom na jeho konštrukciu a vlastnosti. Počas hry so zariadením vždy dohliadajte na svoje deti. Pravidelne kontrolujte skrutky a matice a v prípade potreby ich dotiahnite. Kontrolu je dôležité vykonávať najmä na začiatku každej sezóny a v pravidelných intervaloch počas sezóny, a to aj počas používania výrobku, ak sa to nebude robiť pravidelne, skrutky sa môžu uvoľniť, čo môže spôsobiť oddelenie častí a dokonca aj zranenie. Pravidelne olejujte kovové pohyblivé časti. Skontrolujte kryty všetkých skrutiek a v prípade potreby vyčnievajúce, ostré časti vymeňte. Pravidelne kontrolujte hojdacie sedadlá a v prípade potreby ich vymeňte. Pravidelne kontrolujte laná a v prípade potreby ich vymeňte v prípade nadmerného používania, opotrebovania, poškodenia. Výmena lán je povinná aspoň raz za 18 mesiacov. Pri montáži zariadenia udržiavajte malé časti zariadenia mimo dosahu detí a zbavte sa plastových vreciek kvôli ich bezpečnosti. Nikdy neumiestňujte tento predmet na tvrdé alebo abrazívne povrchy, ako sú asfaltové cesty, asfalt, betón alebo štrk. Predmet by mal byť umiestnený na mäkkom, rovnom povrchu, ideálne na trávnej ploche, najmenej 2 metre od akýchkoľvek stavieb alebo prekážok, ako je plot, garáž, dom, previsnuté konáre, previsnuté drôty alebo elektrické vedenie, čím sa zníži možnosť poranenia. Výrobok **MUSÍ** byť pevne ukotvený do zeme pomocou zemných kotiev. Zloženie pôdy sa v mnohom líši, ale dôrazne odporúčame používať zemné kotvy. **NEDOVOLTE** deťom hrať sa vo voľnom, vrecovitom oblečení (alebo s kapucňou), pretože sa môžu zachytiť alebo zachytiť, čo môže spôsobiť zranenie. Deti by počas pobytu na výrobku alebo v jeho blízkosti nemali nosiť cyklistické prilby. Hojdačka nie je vhodná pre dospelých alebo deti s hmotnosťou nad 45 kg alebo 7,0 kameňov (1 kameň = 6,35 kg). Celková kombinovaná hmotnosť hojdačky nesmie v žiadnom okamihu presiahnuť 145 kilogramov (22,75 kameňa). Zabezpečte, aby do hracieho priestoru výrobku počas hry nevstupovali iné deti. **NEDOVOLTE** deťom stáť na hojdačke alebo na sedadlách hojdačky. Hojdačky a hojdacie sedadlá by nemali presahovať uhol 60° od zeme. **NEDOVOLTE** deťom vystúpiť z hojdačky, keď je stále v pohybe.

LEN NA VONKAJŠIE POUŽITIE V RODINNOM DOME

Tento výrobok je určený na bežné použitie v domácnostiach a nie je vhodný na komerčné použitie vo verejných priestoroch, ako sú školy, škôlky, denné centrá, parky.

PRED ZAČATÍM

Výrobok montuje dospelá osoba a dospelý pomocník.

Dodatočný čas strávený montážou zvyšuje výslednú bezpečnosť. Odporúčaný minimálny čas strávený montážou sú tri hodiny pre dve dospelé osoby (môže sa líšiť v závislosti od terénnych podmienok).

Pred začatím montáže odporúčame skontrolovať zoznam všetkých dielov potrebných na montáž. Túto kontrolu by ste mali vykonať na rovnom povrchu, nie na tráve, pretože malé diely sa môžu ľahko stratiť. Skontrolujte aj obsah montážneho balenia. Tie sú podrobne uvedené v návode na montáž.

ČO POTREBUJETE

Na montáž hojdacieho stojana budete potrebovať kľúče 10 mm, 11 mm a 13 mm a kladivo, ktoré nie sú súčasťou balenia. Potrebný je aj imbusový kľúč, ktorý je však súčasťou balenia.

ZOBRAZIŤ

Na uťahovanie matíc a skrutiek nikdy nepoužívajte kliešte, pretože by ste mohli poškodiť lak aj antikorózný povlak, ktorý matice a skrutky chráni.

Dôležité je, že na hrdzu spôsobenú poškriabaným alebo odlomeným lakom sa záruka na hrdzu nevzťahuje. Dôrazne odporúčame, aby ste pravidelne kontrolovali lak a poškriabané alebo odlúpnuté miesta opravili netoxickou emailovou farbou (typu "urob si sám", t. j. dostupnou v hobby obchodoch). Bohužiaľ, nie sme schopní dodať farbu na tento výrobok, pretože farba, ktorú používame, je vhodná len na strojové nanášanie. Pravidelne kontrolujte opotrebovanie lán, závesov a zemných kotiev. V prípade potreby vyradte hojdačku z používania, kým nebudú nainštalované náhradné diely. Na tomto výrobku používajte len originálne diely. Použitie dielov z iných ako týchto výrobkov môže mať za následok stratu platnosti nami poskytnutých záruk a poruchu výrobku. Všetky potrebné diely sú k dispozícii prostredníctvom kontaktovania nášho oddelenia služieb pre spotrebiteľov.

Aby ste zachovali vzhľad svojich výrobkov, občas sedadlá a rám zľahka očistite vlhkou handričkou, ale nepoužívajte abrazívne prostriedky ani chemikálie. Nikdy nepoužívajte žiadny typ leštidla, pretože môže vytvoriť klzký povrch, ktorý môže byť nebezpečný.

Príslušenstvo

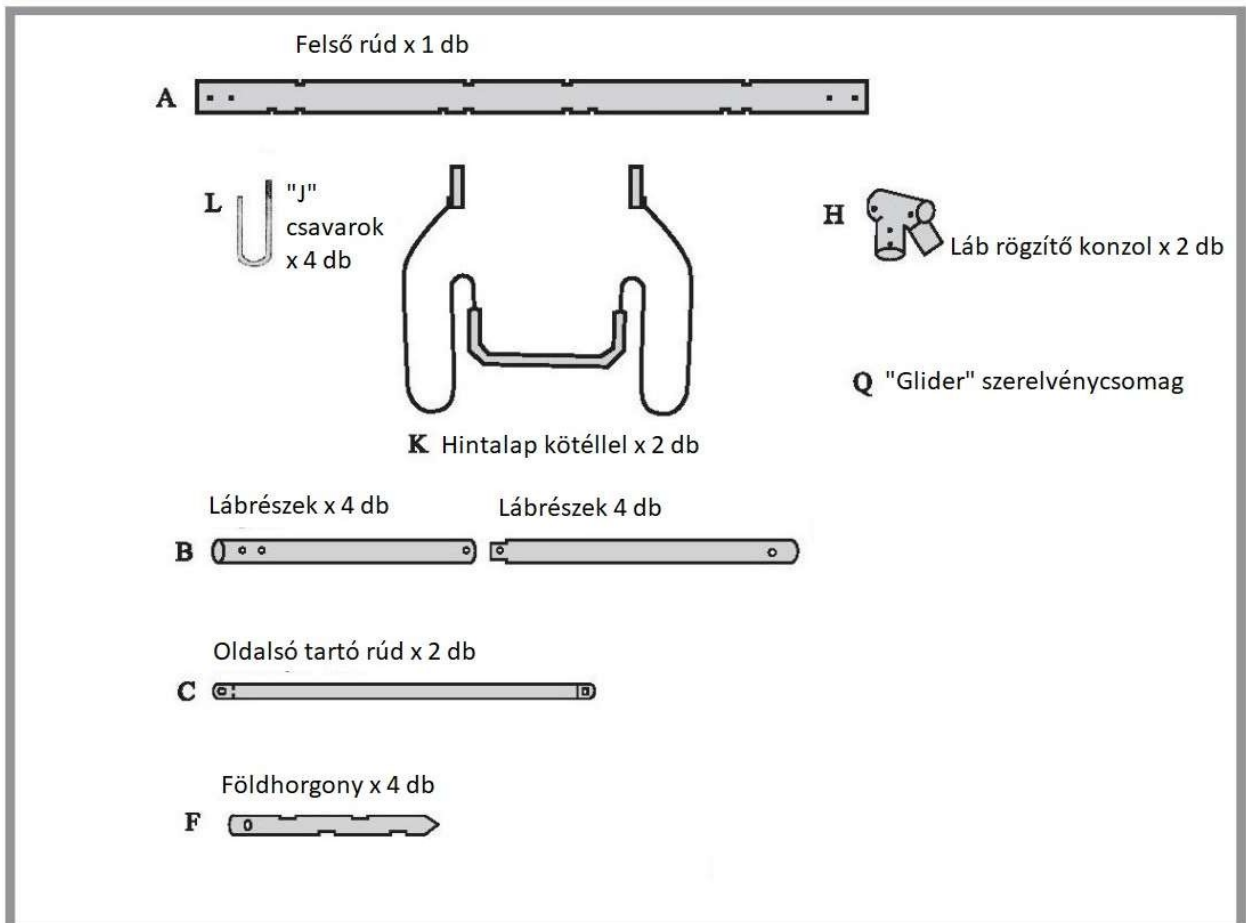

Hinta összeállítása

Használja a szerelvénycsomagot!

"Frame Accessory Pack" szerelvénycsomag használata
Tartalma:

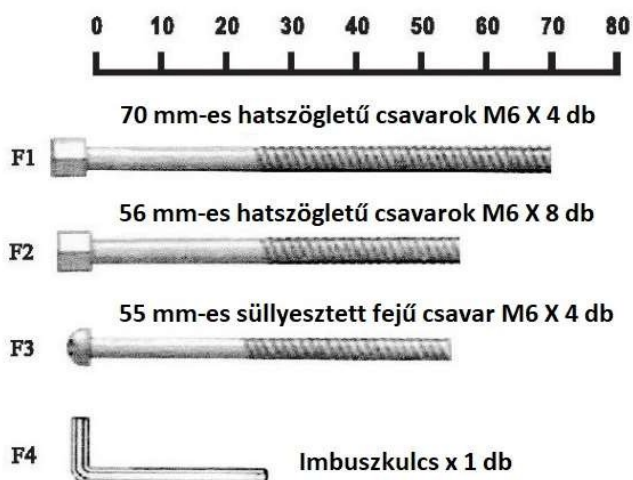

Zostavenie krok za krokom:

1

Helyezze be mindkét pár lábat (B) a lábakat tartó konzol (H) megfelelő nyílásaiba (Az első ábra mutatja). 56 mm-es hatszögletű csavart (F2), csavar alátétet (F6) és zárt csavaranyát (F5) használjon. Ellenőrizze, hogy a lábakat biztosan a két lyukba rögzítette a tetején. (Az 1. és 2. ábra mutatja)

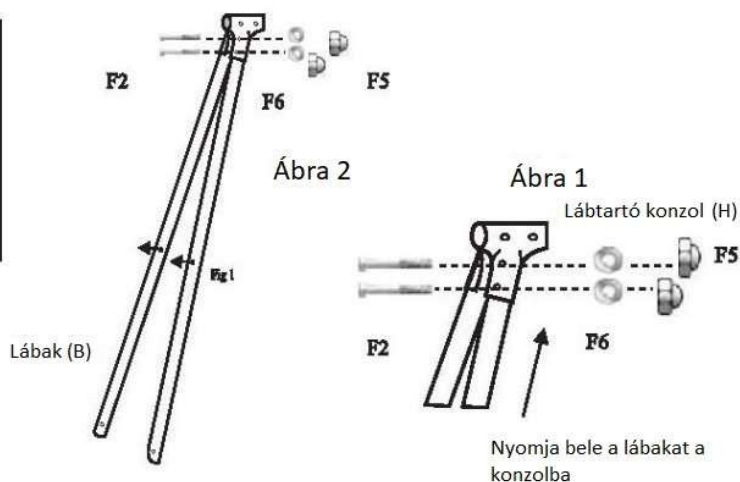

2

Biztosítsa, hogy a felső rúd (A) megfelelő fele néz felfelé. (3. ábra)

Mind a lábakat (B), mind pedig a lábakat tartó konzolt (H) rögzítse a felső rúdhhoz (A).

Ellenőrizze, hogy a lábak kifelé támaszkodnak, és a lábak tartójában lévő furatok igazodnak a felső tartó végén lévő furatokhoz. (4. ábra)

A rögzítéshez használjon 70 mm-es hatszögletű csavarokat (F1), csavar alátétet (F6), és zárt csavaranyát (F5). Fontos, hogy a tartó konzol mindkét oldalát rögzítsék, ahogy az ábra is mutatja.

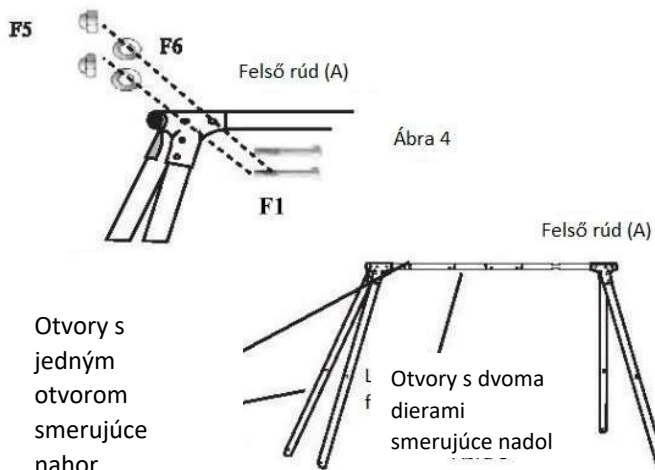

3

Az oldalsó tartó rudat (C) rögzíteni kell a lábakhoz (ahogy az 5. ábra is mutatja).

Illesszen be műanyag csavarpántot (F8) a tartórudak (C) végére. Ezeket rögzítse a lábakhoz (B) a süllyesztett fejű csavarokat (F3), a csavar alátéteket (F6), és zárt csavaranyát (F5) használva a láb furatain keresztül. (A 6-os ábra mutatja.) Végül húzza meg az összes csavart.

Figyeljen azonban arra, nehogy túl szorosra húzza a csavarokat.

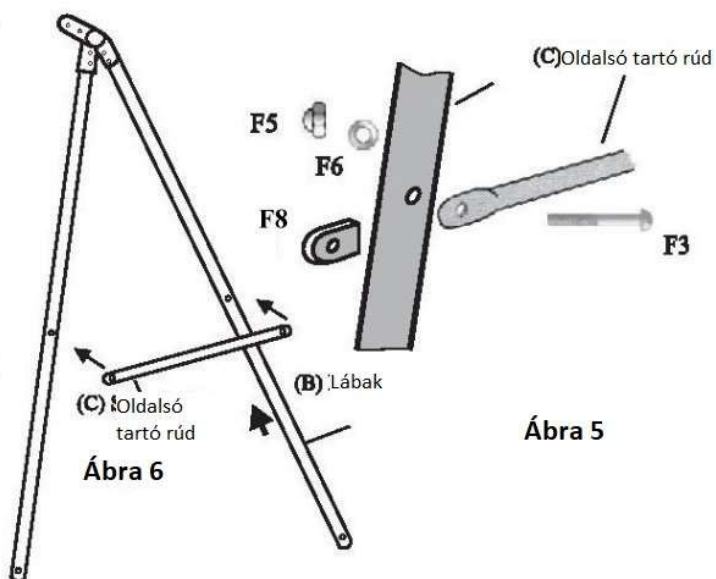

Základňu kameňa (K) umiestnite do správnej polohy na hornú nosnú tyč podľa vodiaceho prvku kameňa (obrázok 6):

Pripevnite skrutky "J" cez otvory pre závesy k spínaču a potom pripevnite skrutky "J" k hornej nosnej tyči (o b r á z o k 7) pomocou podložiek M8 (F1D) a zaistených skrutiek M8 (F9) (obrázok 8).

Skrutka by mala prechádzať cez zápästie a háčik kameňa.

ako je znázornené na obrázku 8. Dávajte pozor, aby ste nestlačili príliš silno.

Prepínač je zapnutý
osadené na kameni

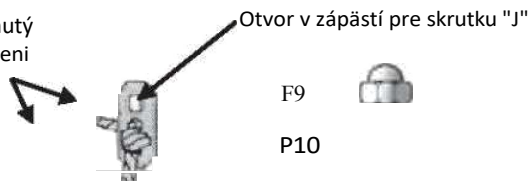

F9

P10

(L) Skrutky "J"

Základný kameň kameň
stela lel x 2 kusy (K)
Obrázok 7

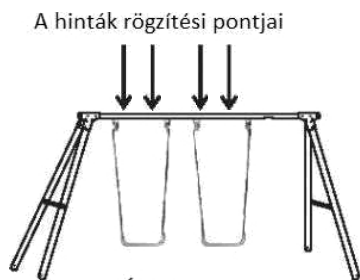

Ábra 6

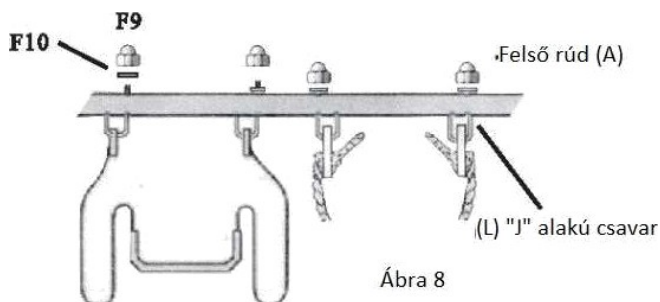

Ábra 8

5

Az 50 mm-es műanyag betéket (F7) a felső tartó rúd mindkét felére rögzíteni kell, ahogy a 9. és a 10. ábra is mutatja. Finoman rögzítse ezeket a műanyag betéket egy kalapács használatával.



Ábra 10

50 mm-es műanyag betét (F7)

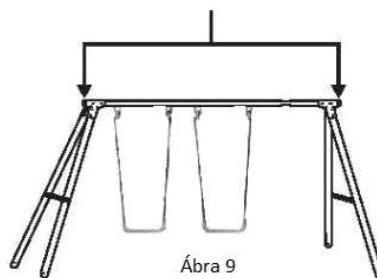

Ábra 9

Z montážnej sady zostáva toto príslušenstvo: 4 skrutky so zapustenou hlavou M6 55 mm (F3), 4 podložky pod skrutky M6 (F6) a 4 poistné matice M6.

Tie sa neskôr použijú na odpálenie hlavných kotiev. NEZABUDNITE na tieto batérie.

Ukotvenie hojdacej plošiny k zemi

Použite príslušenstvo, ktoré zostalo po montáži rámu zo zoznamu v dolnej časti predchádzajúcej strany.

DÔLEŽITÉ: Z bezpečnostných dôvodov musí byť hojdačný stojan ukotvený k zemi. Na tento účel poskytujeme v balení zemné kotvy alebo kotvy, ktoré sa dajú osadiť do zeme. Ak je to problém alebo ak máte akékoľvek otázky, neváhajte zavolať náš zákaznícky servis.

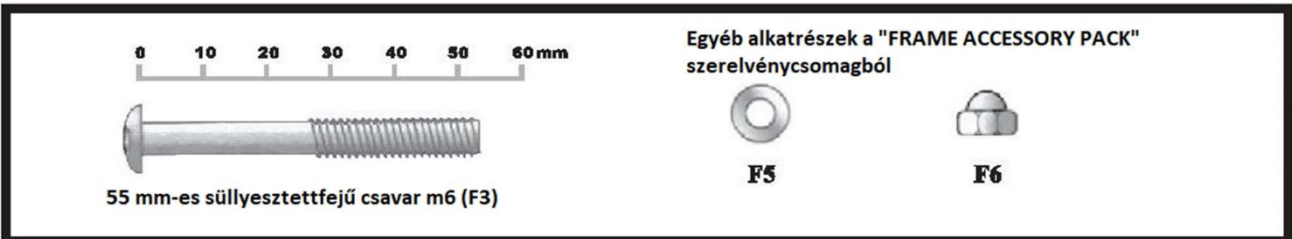

9 Helyezze az egész játékot a kívánt helyre - ez legyen egy sima, puha felület, például a fű - soha ne kemény felületre helyezze.

Jelöljön meg 30 cm-es négyzetet mind a négy láb körül (lásd a 15. és 16. ábrát). Ügyeljen arra, hogy a lábak alja minden négyzet közepén legyen.

A hintaállványt távolítsa el az útból.

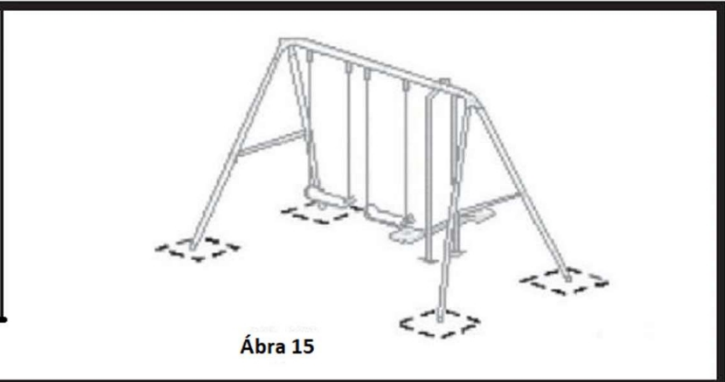

10 Ássa ki a 30 cm-es négyzeteket 50 cm mélyre (lásd a 16. ábrát). Töltsön meg minden lyukat merev betonkeverékkel.

Helyezzen egy földhorgonyt (F) a betonba minden lyukba, ahogy az az ábrán látható (17. ábra). Helyezze a horgonyokat az ábrán látható szögbe, hogy maximalizálja a kihúzási ellenállást. A földhorgony oldalán található lyuknak kb. 30 mm-re kell lennie a beton felső felülete felett.

Hagyja, hogy a beton szilárdan beálljon.

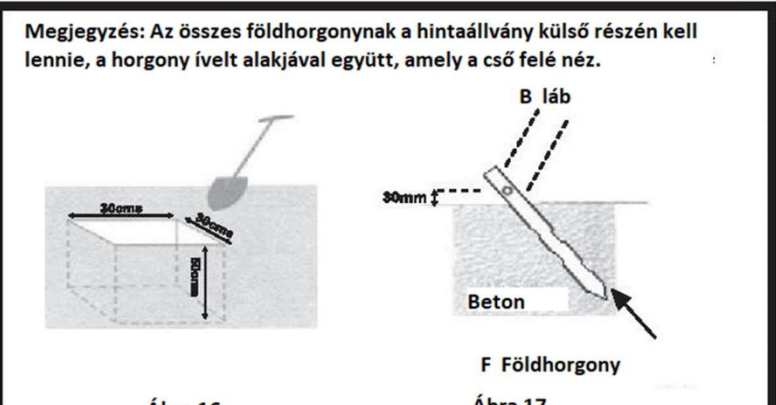

11 Amikor a beton teljesen beállt, helyezze el a hintaállványt úgy, hogy a lábak a földhorgonyok mellett legyenek.

Csavarozza a hintaállvány lábait a horgonyokhoz (lásd a 18. ábrát) 55 mm-es súllyesztettfejű csavar M6 (F3) segítségével. M6-os csavaralátét (F5) és M6 zárt csavaranyát (F6). Húzza meg a zárt csavaranyákat, de vigyázzon, nehogy túlságosan megfeszítse őket.

